

		Seite
Decken-Sectional-Tor Schlupftüre	Betriebsanleitung	(D) 2
Overhead Sliding Sectional Door Wicket Gate	Instruction manual	(GB) 4
Porte sectionnelle à refoulement au plafond portillon	Mode d'emploi	(F) 5
Takskjutport gångdörr	Bruksanvisning	(S) 6
Sectional-Plafond-Deur Loopdeur	Handleiding	(NL) 7
Brama segmentowa górna dodatkowych drzwi wejściowych	Instrukcja obsługi	(PL) 8
Ledhejseport nøddør	Brugsvejledning	(DK) 9
Leddheisport nødutgangsdør	Bruksanvisning	(N) 10
Porta sezionale da garage porta pedonale	Manuale d'uso	(I) 11
Потолочные секционные ворота Входная дверь	инструкции по эксплуатации	(RUS) 12
Szekcionált kapu személybejárati ajtók	Kezelési utasítás	(H) 13

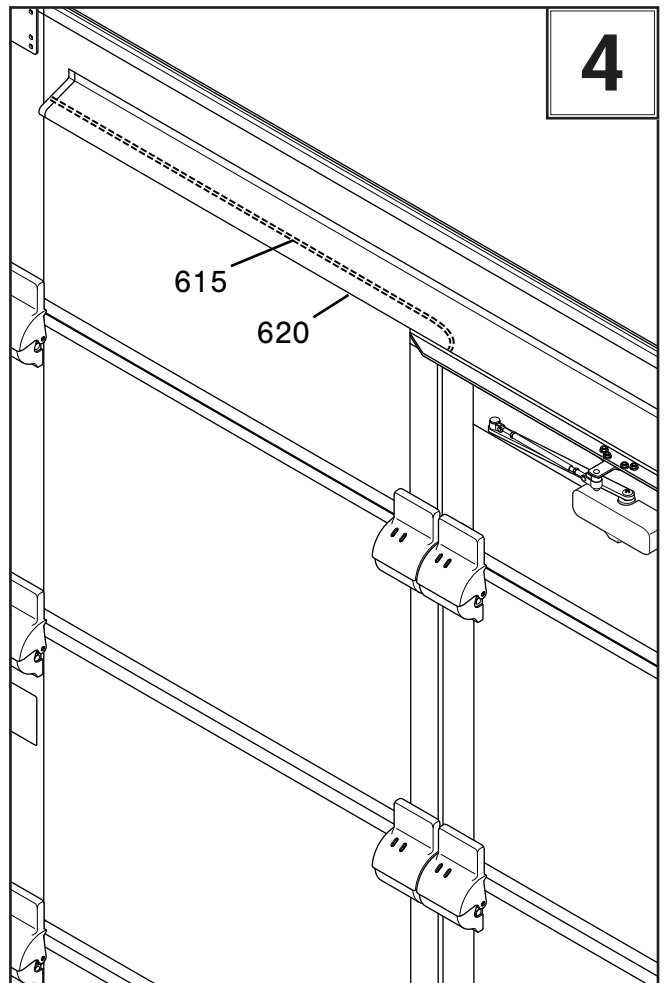
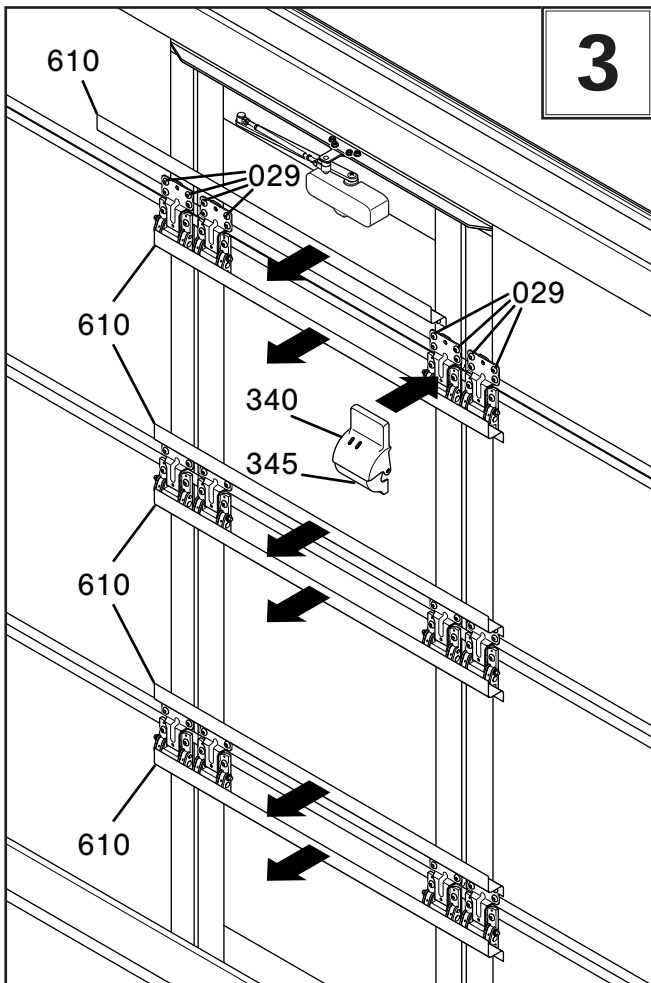
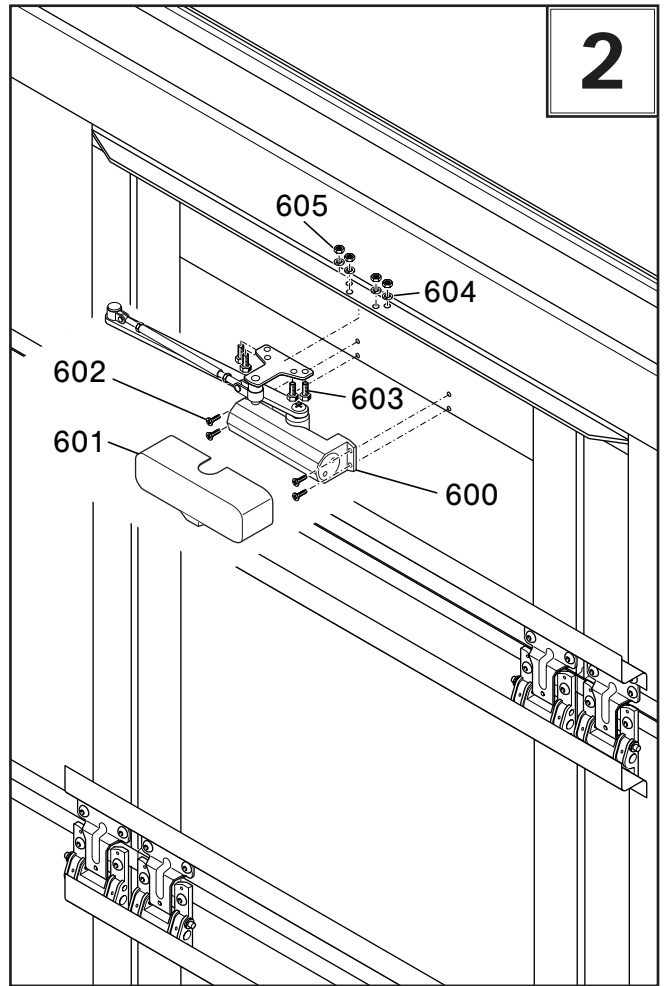
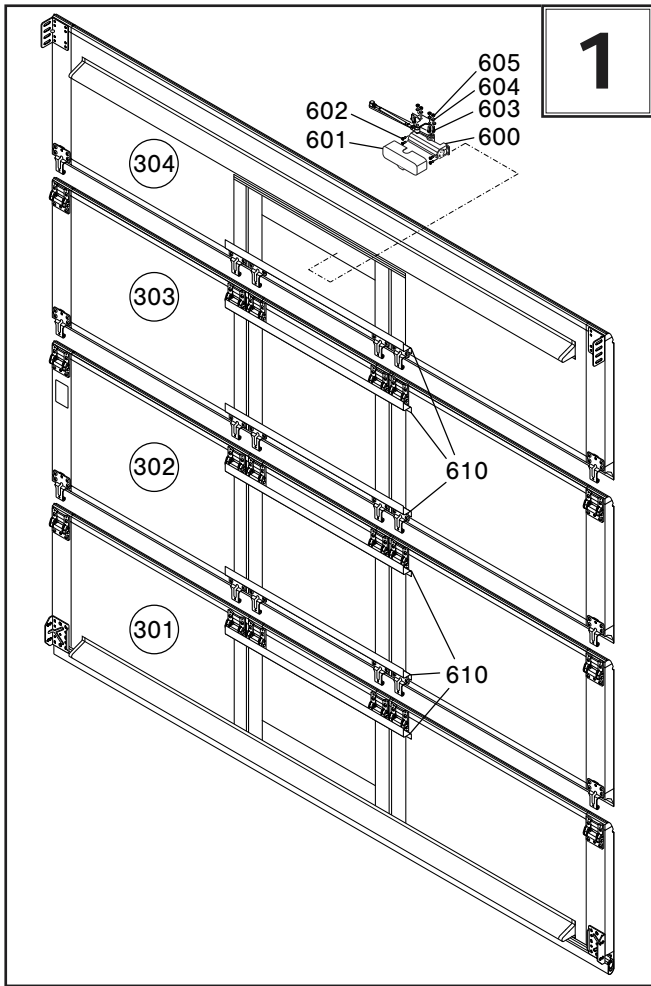

## Einleitung

D

Vor Einbau und Betrieb Betriebsanleitung und Montageplan sorgfältig lesen. Abbildungen und Hinweise unbedingt beachten.

Es gelten sinngemäß die Garantie und Sicherheitshinweise der Betriebsanleitung des Decken-Sectional-Tores.

## Produktbeschreibung

Die Schlupftüre ist in den Torsectionen integriert. Die Schlupftüre darf nur bei vollständig geschlossenem Tor geöffnet werden. Die Betätigung erfolgt von Hand.

## Symbolverwendung

In dieser Anleitung werden folgende Symbole verwendet:



**ACHTUNG:** Warnt vor Materialschäden. Eine Missachtung der mit diesem Symbol gekennzeichneten Hinweise kann Materialschäden zur Folge haben



**HINWEIS:** Technische Hinweise, die besonders beachtet werden müssen.

## Allgemeine Montagehinweise

Die Schlupftüre ist in den Torsectionen so integriert, dass die Montage der Sectionen auf die gleiche Weise erfolgt, wie bei einem Tor ohne Schlupftüre. Die Verriegelung kann jedoch nur nach einer Seite erfolgen.



**ACHTUNG:** Torsectionen behutsam tragen. Die Segmente der Schlupftüre sind mit der Torsection mit Hilfe von Transportsicherungen (610) verschraubt. Hohe Kräfte auf diese Transportsicherungen (610) sind zu vermeiden.

### 1 Übersicht Schlupftüre

### 2 Türschließer montieren

- Nach vollständiger Tormontage ist der Türschließer (600) wie gezeigt zu montieren.

### 3 Transportsicherungen entfernen

- **HINWEIS:** Zunächst ist zu prüfen, ob alle Scharnierstifte an der Schlupftüre eingesetzt sind.
- Alle Schrauben (029) einer Transportsicherungen (610) etwas lösen, Transportsicherungen (610) abziehen und die Schrauben (029) sofort wieder festziehen.
- Auf diese Weise alle Transportsicherungen (610) entfernen.
- Scharnier-Abdeckungen (340/345) nun auch an allen Scharnieren der Schlupftüre montieren.

### 4 Schlupftürsicherung bei Elektroantrieb

- Schlupftürsicherung gemäß eigener Montageanleitung montieren.
- Anschlussleitung durch das Leerrohr (615) im Verstärkungsprofil (620) verlegen.

## Inbetriebnahme

### Funktionskontrolle

Führen Sie eine Funktionskontrolle durch. Prüfen Sie, ob die Schlupftüre einwandfrei zu öffnen ist und vollständig selbsttätig schließt.

Prüfen Sie, ob alle Sicherheitsabdeckung eingebaut sind.

## Bedienung



**ACHTUNG:** Schlupftüre nur öffnen, wenn das Tor ganz geschlossen ist. Das Tor nur öffnen, wenn die Schlupftüre wiederum geschlossen ist.

## Introduction



Read the operating instructions and assembly plan carefully before installation and operation. Follow the illustrations and instructions.

The warranty and safety instructions contained in the operating instructions for the Roofspace Sectional Door apply by analogy.

## Description of Product

The wicket gate is integrated in the door sections. The wicket gate may only be opened when the garage door is completely closed. The wicket gate is operated manually.

## Meaning of Symbols

The following symbols are used in these instructions:



**WARNING:** Warns of damage to materials. Failure to comply with the instructions marked with this symbol can result in damage to materials



**NOTE:** Technical information to which particular attention must be paid.

## General Assembly Instructions

The wicket gate is installed in the door sections in such a way that the assembly of the sections takes place in the same way as in a door without a wicket gate. However, locking can only be on one side.



**Warning:** Carry door sections carefully. The sections of the wicket gate are screwed to the garage door sections with the aid of retaining devices for transportation purposes (610). The application of high forces to these transport devices (610) should be avoided.

### 1 Overview of Wicket Gate

### 2 Fit door closer

- After assembly of the garage door has been completed, fit the door closer (600) as shown.

### 3 Remove transport devices



**NOTE:** First of all check that all the hinge pins have been inserted on the wicket gate.

- Slacken all the screws (029) of one transport device (610) slightly, pull away transport devices (610) and tighten the screws (029) again immediately.
- Remove all the transport devices (610) in this way.
- Now fit the hinge covers (340/345) to all the hinges on the wicket gate.

### 4 Wicket Gate Retaining Device For Electric Drive

- Fit the wicket gate retaining device as described in the separate operating instructions for this unit.
- Lay connection cable through the empty tube (615) in the reinforcing profile (620).

## Using the Door for the First Time

### Function Check

Carry out a function check. Check that the wicket gate can be opened perfectly and automatically closes completely.

Check that all the safety covers have been fitted.

## Operation



**WARNING:** Only open wicket gate when the garage door is fully closed. Only open the garage door when the wicket gate has been closed again.

## Introduction

F

Lire attentivement le mode d'emploi et le plan de montage avant le montage et la mise en service. Respecter impérativement les figures et remarques fournies.

La garantie et les instructions de sécurité du mode d'emploi de la porte sectionnelle sous plafond s'appliquent par analogie.

## Description du produit

Le portillon est intégré dans les sections de la porte. N'ouvrir le portillon que lorsque la porte est complètement fermée. Il est ouvert manuellement.

## Symboles utilisés

Les symboles suivants seront utilisés dans ces instructions :



**ATTENTION** : signale un risque de dégâts matériels. Le non-respect des remarques accompagnées de ce symbole peut être à l'origine de dégâts matériels.



**REMARQUE** : remarques techniques à respecter tout particulièrement.

## Instructions de montage générales

Le portillon est intégré dans les sections de la porte de manière à ce que le montage des sections soit effectué de la même manière que pour une porte sans portillon. Le verrouillage ne peut être cependant réalisé que d'un seul côté.



**Attention** : Porter précautionneusement les sections de la porte. Les segments du portillon sont vissés avec la section de la porte au moyen des blocages de transport (610). Éviter d'appliquer des forces élevées sur ces blocages de transport (610).

### 1 Aperçu des portillons

### 2 Montage des dispositifs de fermeture

- Le dispositif de fermeture (600) est installé de la manière indiquée lorsque la porte est entièrement montée.

### 3 Enlèvement des blocages de transport:



**REMARQUE** : Vérifier tout d'abord si toutes les goupilles de charnières sont placées sur le portillon.

- Desserrer légèrement toutes les vis (029) d'un blocage de transport (610), retirer le blocage de transport (610) et resserrer aussitôt les vis (029).
- Retirer de la même manière tous les blocages de transport (610).
- Monter ensuite les couvre-charnières (340/345) sur toutes les charnières du portillon.

### 4 Blocage du portillon avec entraînement électrique

- Monter le blocage du portillon conformément à son mode d'emploi.
- Poser la ligne de raccordement dans le tube (615) situé dans le profilé de renforcement (620).

## Mise en service

### Contrôle du fonctionnement

Effectuer un contrôle du fonctionnement. Vérifier si le portillon s'ouvre bien et s'il se referme aussi lui-même automatiquement.

Contrôler si tous les recouvrements de protection sont posés.

## Utilisation



**ATTENTION** : N'ouvrir le portillon que lorsque la porte est entièrement fermée. N'ouvrir la porte que lorsque le portillon est à son tour fermé.

## Inledning

S

Innan montering och användning ska bruksanvisningen och monteringsplanen läsas igenom noggrant. Beakta ovillkorligen bilder och anvisningar.

Innebörden i garantin och säkerhetsanvisningarna till taksjuportens bruksanvisning gäller.

## Produktbeskrivning

Gångdörren är integrerad i portsektionerna. Gångdörren får endast öppnas när porten är helt stängd. Manövreringen sker för hand.

## Symbolanvändning

I den här bruksanvisningen används följande symboler:



**OBS:** Varnar för materiella skador. Att ignorera anvisningarna som markerats med denna symbol, kan leda till materiella skador.



**ANMÄRKNING:** Tekniska anvisningar som måste beaktas särskilt.

## Allmänna monteringsanvisningar

Gångdörren är integrerad i portsektionerna, så monteringen av sektionerna sker på samma sätt, som på en port utan gångdörr. Låsning kan dock bara göras efter en sida.



**Obs:** Bär portsektionerna försiktigt. Gångdörrens segment är hopskruvade med portsektionerna med hjälp av transportsäkringar (610). Undvik att utsätta dessa transportsäkringar (610) för stora krafter.

### 1 Översikt gångdörr

### 2 Montera dörrstängare

- Efter en komplett montering av porten ska dörrstängaren (600) monteras enligt bilderna.

### 3 Ta bort transportsäkringar

**ANMÄRKNING:** Kontrollera först att alla gångjärnsstift är insatta i gångdörren.

- Lossa alla skruvar (029) till transportsäkringarna (610) något, dra bort transportsäkringarna (610) och dra genast åt skruvarna (029) igen.
- Ta bort alla transportsäkringar (610) på det här sättet.
- Montera nu även gångjärnsskydd (340/345) på gångdörrens alla gångjärn.

### 4 Gångdörrsäkring vid portautomatik

- Montera gångdörrsäkring enligt egen monteringsanvisning.
- Dra anslutningsledningen genom det tomma röret (615) i förstärkningsprofilen (620).

## Driftstart

### Funktionskontroll

Genomför en funktionskontroll. Kontrollera att gångdörren går att öppna felfritt och att den automatiskt stängs helt.

Kontrollera om alla säkerhetsskydd är installerade.

## Manövrering



**OBS:** Öppna gångdörren endast när porten är helt stängd. Öppna porten endast när gångdörren i sin tur är helt stängd.

## Inleiding

NL

Voor inbouw en gebruik handleiding en montageschema zorgvuldig lezen. Afbeeldingen en aanwijzingen beslist in acht nemen.

De garantie en veiligheidsaanwijzingen van de handleiding van de plafond-sectionaaldeur gelden overeenkomstig.

## Productbeschrijving

De loopdeur is in de deursecties geïntegreerd. De loopdeur mag alleen bij volledig gesloten garagedeur geopend worden. Dit gebeurt met de hand.

## Symboolgebruik

In deze handleiding worden de volgende symbolen gebruikt:



**LET OP:** Waarschuwt voor materiële schade. Aanwijzingen met dit symbool die niet in acht worden genomen, kunnen tot materiële schade leiden.



**AANWIJZING:** Technische aanwijzingen die vooral in acht moeten worden genomen.

## Algemene montageaanwijzingen

De loopdeur is zo in de deursecties geïntegreerd dat de montage van de secties op dezelfde wijze gebeurt als bij een garagedeur zonder loopdeur. De vergrendeling kan echter alleen naar één kant toe plaatsvinden.



**Let op:** Deursecties voorzichtig dragen. De segmenten van de loopdeur zijn met de garagedeurs-ectie met behulp van transportbeveiligingen (610) vastgeschroefd. Niet te veel kracht op deze transportbeveiligingen (610) uitoefenen.

### 1 Overzicht loopdeur

### 2 Deursluiser monteren

- Nadat de garagedeur geheel is gemonteerd moet de deursluiser (600) zoals aangegeven gemonteerd worden.

### 3 Transportbeveiligingen verwijderen



**AANWIJZING:** Eerst controleren of alle scharnierstiften op de loopdeuren zijn gemonteerd.

- Alle schroeven (029) van een transportbeveiliging (610) iets losmaken, transportbeveiligingen (610) eraf trekken en de schroeven (029) direct weer vasttrekken.
- Op deze manier alle transportbeveiligingen (610) weghalen.
- Scharnierafdekkingen (340/345) nu ook op alle scharnieren van de loopdeuren monteren.

### 4 Loopdeurbeveiliging bij elektrische aandrijving

- Loopdeurbeveiliging volgens eigen montagehandleiding monteren.
- Aansluitleiding door de lege buis (615) in het versterkingsprofiel (620) leggen.

## Ingebruikname

### Functiecontrole

Voer een functiecontrole uit. Controleer of de loopdeur goed geopend kan worden en uit zichzelf sluit.

Controleer of alle veiligheidsafdekkingen ingebouwd zijn.

## Bediening



**LET OP:** Loopdeur alleen openen als de garagedeur geheel gesloten is. De garagedeur alleen openen als de loopdeur weer gesloten is.

## Wprowadzenie

PL

Przed przystąpieniem do montażu i użytkowania należy dokładnie przeczytać instrukcję obsługi i schemat montażowy. Należy koniecznie stosować się do rysunków i wskazówek.

Obowiązują odpowiednio gwarancja i wskazówki dotyczące bezpieczeństwa zamieszczone w instrukcji obsługi bramy segmentowej górnej.

## Opis produktu

Dodatkowe drzwi wejściowe zintegrowane są w segmentach bramy. Dodatkowe drzwi wejściowe można otwierać tylko przy całkiem zamkniętej bramie. Drzwi otwiera się ręcznie.

## Zastosowane symbole

W poniższej instrukcji zastosowano następujące symbole:



**UWAGA:** Ostrzega przed szkodami materialnymi. Nieprzestrzeżenie wskazówek oznaczonych tym symbolem może spowodować szkody materialne



**WSKAZÓWKA:** Wskazówki techniczne, których należy szczególnie przestrzegać.

## Ogólne wskazówki montażowe

Dodatkowe drzwi wejściowe zintegrowane są w taki sposób w segmentach bramy, że montaż segmentów odbywa się tak samo, jak w przypadku bram bez drzwi. Jednak brama może być ryglowana tylko z jednej strony.



**Uwaga:** Ostrożnie przenosić segmenty bramy. Segmenty dodatkowych drzwi wejściowych są skrecone z segmentami bramy za pomocą zabezpieczeń transportowych (610). Należy unikać oddziaływania dużych sił na zabezpieczenia transportowe (610).

### 1 Widok dodatkowych drzwi wejściowych

### 2 Montaż zamka drzwiowego

- Po zakończeniu montażu bramy należy zamontować zamek drzwiowy (600) w sposób pokazany na rysunku.

### 3 Usuwanie zabezpieczeń transportowych



**WSKAZÓWKA:** Najpierw należy sprawdzić, czy na dodatkowych drzwiach wejściowych zamontowane są wszystkie kołki zawiasów.

- Lekko odkręcić wszystkie śruby (029) jednego zabezpieczenia transportowego (610), ściągnąć zabezpieczenie transportowe (610) i natychmiast dokręcić z powrotem wszystkie śruby (029).
- W taki sam sposób usunąć wszystkie zabezpieczenia transportowe (610).
- Zamontować osłony (340/345) na wszystkich zawiasach dodatkowych drzwi wejściowych.

### 4 Zabezpieczenie dodatkowych drzwi wejściowych w bramach z napędem elektrycznym

- Zamontować zabezpieczenie drzwi dodatkowych zgodnie z instrukcją montażu.
- Poprowadzić przewód podłączeniowy przez rurkę (615) w profilu wzmacniającym (620).

## Uruchomienie

### Kontrola działania

Przeprowadzić kontrolę działania. Sprawdzić, czy dodatkowe drzwi wejściowe otwierają się prawidłowo i zamykają się samoczynnie.

Sprawdzić, czy są zamontowane wszystkie osłony ochronne.

## Obsługa



**UWAGA:** Dodatkowe drzwi wejściowe otwierać tylko wtedy, gdy brama jest całkiem zamknięta. Z kolei bramę otwierać tylko wtedy, kiedy drzwi są zamknięte.

## Indledning



Læs brugsvejledningen og monteringsoversigten grundigt inden indbygning og ibrugtagning. Illustrationer og anvisninger skal følges.

Garantien og sikkerhedsanvisningerne i brugsvejledningen til sektionsporten gælder analogt.

## Produktbeskrivelse

Nøddøren er integreret i portsektionen. Nøddøren må kun åbnes, når porten er lukket helt. Den åbnes manuelt.

## Symbolforklaring

I vejledningen anvendes følgende symboler:



**ADVARSEL:** Advarer mod materielle skader. Tilsidesættelsen af anvisninger markeret med dette symbol kan medføre materielle skader.



**ANVISNING:** Tekniske anvisninger, der skal tages særlig hensyn til.

## Generel monteringsvejledning

Nøddøren er integreret i portsektionen. Sektionen skal således monteres på samme måde som porte uden nøddør. Døren kan dog kun låses indefra.



**Advarsel:** Portsektionen skal transporteres med stor forsigtighed. Elementerne til nøddøren er boltet fast til portsektionen med transportsikringer (610). Transportsikringerne (610) må ikke belastes for meget.

### 1 Nøddør-oversigt

### 2 Monter dørlukkeren.

- Efter montering af porten skal dørlukkeren (600) monteres som vist.

### 3 Fjern transportsikringerne.

**ANVISNING:** Kontroller først, at alle hængselsstifter er sat i nøddøren.

- Løsn alle skruer (029) ved en af transportsikringerne (610) en smule, tag transportsikringen (610) af og spænd straks skruerne (029) igen.
- På samme måde skal de resterende transportsikringer (610) fjernes.
- Monter hæfterne (340/345) på alle nøddørens hængsler.

### 4 Nøddørsikring ved eldrift

- Monter nøddørsikringen iht. monteringsvejledningen.
- Træk tilslutningsledningen gennem røret (615) i forstærkningsprofilen (620).

## Ibrugtagning

### Funktionskontrol

Foretag funktionskontrol. Kontroller, at nøddøren kan åbnes uden problemer og lukke helt af sig selv.

Kontroller, at alle sikkerhedsbeklædninger er monteret.

## Betjening



**ADVARSEL:** Nøddøren må kun åbnes, hvis porten er lukket helt. Porten må kun åbnes, når nøddøren er lukket.

## Innledning

N

Les nøye gjennom denne bruksanvisningen og montasjeplannen før montering og bruk. Du må absolutt følge illustrasjonene og instruksene.

Garantien og sikkerhetsinstruksene i bruksanvisningen for den takmonterte seksjonsporten gjelder tilsvarende.

## Beskrivelse av produktet

Nødutgangsdøren er integrert i portseksjonen.  
Nødutgangsdøren skal bare åpnes når porten er helt stengt. Betjeningen skjer for hånd.

## Anvendte symboler

I denne veiledningen anvendes følgende symboler:



**OBS:** Advarer mot materielle skader. En misaktelse av instruksjoner som er merket med dette symbolet, kan resultere i materielle skader.



**MERK:** Tekniske merknader som det må tas spesielt hensyn til.

## Generelle instruksjoner om montering

Nødutgangsdøren er integrert i portseksjonen på en slik måte at monteringen av seksjonene skjer på samme vis som for en port uten nødutgangsdør. Døren kan imidlertid bare låses på en side.



**OBS:** Bær portseksjonene forsiktig. Nødutgangsdørens segmenter er skrudd sammen med portseksjonene ved hjelp av transportsikringer (610). Man må unngå at store krefter virker inn på disse transportsikringene (610).

### 1 Oversikt nødutgangsdør

### 2 Montere dørlukker

- Etter komplett montering av porten, skal dørlukkeren (600) monteres som vist.

### 3 Fjerne transportsikringene

**MERK:** Først må man kontrollere om alle hengslestiftene er satt inn på nødutgangsdøren.

- Løsne alle skruene (029) til en transportsikring (610) litt, trekk transportsikringen (610) av og trekk straks skruene (029) til igjen.
- Fjern alle transportsikringene (610) på denne måten.
- Monter nå også hengsedeksler (340/345) på alle nødutgangsdørens hengsler.

### 4 Nødutgangsdørsikring ved elektrisk portåpner

- Monter nødutgangsdørsikringen i samsvar med den separate monteringsveiledningen.
- Legg forbindelseskabelen gjennom det tomme røret (615) i forsterkningsprofilen (620).

## Igangsetting

### Funksjonskontroll

Utfør en funksjonskontroll. Kontroller om nødutgangsdøren kan åpnes forskriftsmessig og at den går helt automatisk igjen.

Kontroller at alle sikkerhetsdeksler er monterte.

### Betjening



**OBS:** Nødutgangsdøren må bare åpnes når porten er helt lukket. Porten må derimot bare åpnes når nødutgangsdøren er lukket.

## Introduzione

1

Prima di installare ed utilizzare la porta occorre leggere con attenzione le istruzioni per l'uso e lo schema di montaggio. Osservare assolutamente le figure e le avvertenze.

Si applicano analogamente le avvertenze di garanzia e di sicurezza delle istruzioni per l'uso della porta sezionale a soffitto.

## Descrizione del prodotto

La porta pedonale è integrata nelle sezioni del portone. La porta pedonale può essere aperta solo a portone completamente chiuso. L'azionamento è manuale.

## Simboli utilizzati

Nelle presenti istruzioni vengono utilizzati i seguenti simboli:



**ATTENZIONE:** Segnala un pericolo di danno al materiale. L'inosservanza delle avvertenze contrassegnate da questo simbolo può avere come conseguenza danni al materiale



**NOTA:** Avvertenze di carattere tecnico di particolare importanza.

## Avvertenze generali di montaggio

La porta pedonale è integrata nelle sezioni del portone in modo da richiedere per il montaggio delle sezioni la stessa procedura di un portone senza porta pedonale. Il bloccaggio può tuttavia avvenire solo da uno dei lati.



**ATTENZIONE:** Trasportare con cautela le sezioni del portone. I segmenti della porta pedonale sono avvitati alla sezione del portone mediante dispositivi di fermo per il trasporto (610). Evitare di esercitare forze elevate su tali dispositivi di fermo per il trasporto (610).

### 1 Vista d'insieme porta pedonale

### 2 Montaggio del chiudiporta

- Al termine del montaggio del portone, montare il chiudiporta (600) come mostrato.

### 3 Rimuovere i dispositivi di fermo per il trasporto



**NOTA:** Verificare quindi che tutti i perni di accoppiamento delle cerniere della porta pedonale siano inseriti.

- Allentare leggermente tutte le viti (029) di un dispositivo di fermo per il trasporto (610) estrarre il dispositivo di fermo per il trasporto (610) e riserrare immediatamente le viti (029).
- Rimuovere tutti i dispositivi di fermo per il trasporto (610) seguendo la stessa procedura.
- Montare i copri cerniera (340/345) su tutte le cerniere della porta pedonale.

### 4 Protezione della porta pedonale se azionata elettricamente

- Montare la protezione della porta pedonale seguendo le proprie istruzioni per il montaggio.
- Fare passare il cavo di collegamento attraverso il tubo (615) all'interno del profilo di rinforzo (620).

## Messa in funzione

### Verifica del funzionamento

Effettuare una verifica del funzionamento. Verificare che la porta pedonale si apra senza ostacoli e si chiuda completamente in modo automatico.

Verificare che tutti i carter di protezione siano montati.

## Comando



**ATTENZIONE:** Aprire la porta pedonale solo se il portone è completamente chiuso. Analogamente, aprire il portone solo se la porta pedonale è chiusa.

## Введение

RUS

Перед монтажом и эксплуатацией внимательно прочитайте инструкцию по эксплуатации и монтажный план. Обязательно учитывайте иллюстрации и указания.

Действуют соответствующие гарантии и указания по безопасности из инструкции по эксплуатации покровных секционных ворот.

## Описание продукта

Входная дверь интегрирована в секции ворот. Входная дверь может быть открыта только при полностью закрытых воротах. Оперирование производится вручную.

## Применение символов

В этой инструкции используются следующие символы:



**ВНИМАНИЕ:** Предупреждение о материальном ущербе. Несоблюдение обозначенных этим символом указаний может привести к материальному ущербу.



**УКАЗАНИЕ:** Технические указания, требующие особого соблюдения.

## Общие указания по монтажу

Входная дверь интегрирована в секции ворот таким образом, что монтаж ворот производится таким же образом, что и для ворот без входной двери. Однако фиксация может производиться только по одной стороне.



**Внимание:** Осторожно переносите секции ворот. Сегменты входной двери соединены с секциями ворот транспортными стопорами (610). Не прилагать больших усилий к этим транспортным стопорам (610).

### 1 Входная дверь: обзор

### 2 Монтаж замыкателя двери

- После окончательного монтажа ворот необходимо смонтировать замыкатель двери (600) в соответствии с иллюстрациями.

### 3 Удаление транспортных стопоров



**УКАЗАНИЕ:** Сначала необходимо проверить, все ли шарнирные штифты на входных дверях установлены.

- Немного ослабить все винты (029) одного транспортного стопора (610), вынуть транспортный стопор (610) и сразу же снова затянуть винты (029).
- Тем же способом снять все транспортные стопоры (610).
- Теперь на все шарниры входной двери установить крышки шарниров (340/345).

### 4 Стопор входной двери при установленном электроприводе

- Стопор входной двери смонтировать в соответствии с отдельной инструкцией по монтажу.
- Соединительную линию проложить через пустую трубу (615) в усилительном профиле (620).

## Ввод в эксплуатацию

### Проверка функционирования

Проведите проверку функционирования. Проверьте, безупречно ли открывается дверь и полностью ли она закрывается без посторонней помощи.

Проверьте, все ли защитные крышки установлены.

## Обслуживание



**ВНИМАНИЕ:** Входную дверь можно открывать только при полностью закрытых воротах. Ворота разрешается открывать только после того, как будет закрыта входная дверь.

## Bevezetés

H

A használati utasítást és a szerelési tervet olvassuk el figyelmesen a beszerelés és az üzemeltetés előtt. Feltétlenül vegyük figyelembe az ábrákat és az útmutatókat.

A mennyezeti szekcionált kapu használati utasításában szereplő szavatossági és biztonsági útmutatók érvényesek értelem szerint.

## Termékleírás

A személybejárati ajtók a kapulapokba vannak beépítve. A személybejárati ajtókat csak teljesen zárt kapunál szabad nyitani. A működtetés kézzel történik.

## Jelzések alkalmazása

A jelen utasításban a következő jelzéseket alkalmazzák:



**FIGYELEM:** Figyelmeztet az anyagkárookra. A jelen jelzésekkel megjelölt útmutatók figyelmen kívül hagyása anyagkárokat okozhat.



**ÚTMUTATÓ:** Műszaki útmutatók, amelyeket különösen figyelembe kell venni.

## Általános szerelési útmutatók

A személybejárati ajtók úgy vannak beépítve a kapulapokba, hogy a lapok szerelése megegyezik a személybejárati ajtók nélküli kapu szerelési módjával. A zárás csak egyik oldalon történhet.



**Figyelem:** A kapulapokat óvatosan hordozzuk. A személybejárati ajtók szegmensek és a kapulapok összecsavarása a rakományrögzítők segítségével (610) történik. A rakományrögzítőket (610) ne terheljük meg nagy erővel.

### 1 Személybejárati ajtók áttekintése

### 2 Ajtózárók szerelése

- A kapu teljes szerelése után szereljük az ajtózárát (600) az ábrázoltak szerint.

### 3 A rakományrögzítők eltávolítása



**ÚTMUTATÓ:** Először is ellenőrizzük, hogy minden zsanér csapszeget behelyeztünk-e a személybejárati ajtókba.

- A rakományrögzítők (610) minden csavarát (029) egy kissé lazítsuk meg, húzzuk le a rakományrögzítőket (610) és a csavarokat (029) azonnal húzzuk meg.
- Ezen a módon távolítsunk el minden rakományrögzítőt (610).
- A zsanérburkolatokat (340/345) szereljük rá a személybejárati ajtó minden zsanéjára is.

### 4 Személybejárati ajtóvédő villamos meghajtásnál

- A személybejárati ajtóvédőt szereljük a saját szerelési utasítás szerint.
- A csatlakozó vezetékét fektessük az erősítő profilba (620) a védőcsövön keresztül (615).

## Üzembe helyezés

### Működési ellenőrzés

Hajtsunk végre egy működési ellenőrzést. Ellenőrizzük, hogy a személybejárati ajtók kifogástalanul nyithatók-e és teljesen önállóan zárnak-e.

Ellenőrizzük, hogy minden biztonsági burkolat be van-e építve.

## Kezelés



**FIGYELEM:** A személybejárati ajtókat csak akkor nyissuk, amennyiben a kapu teljesen zárva van. A kaput csak akkor nyissuk, amennyiben viszont a személybejárati ajtók zárva vannak.